

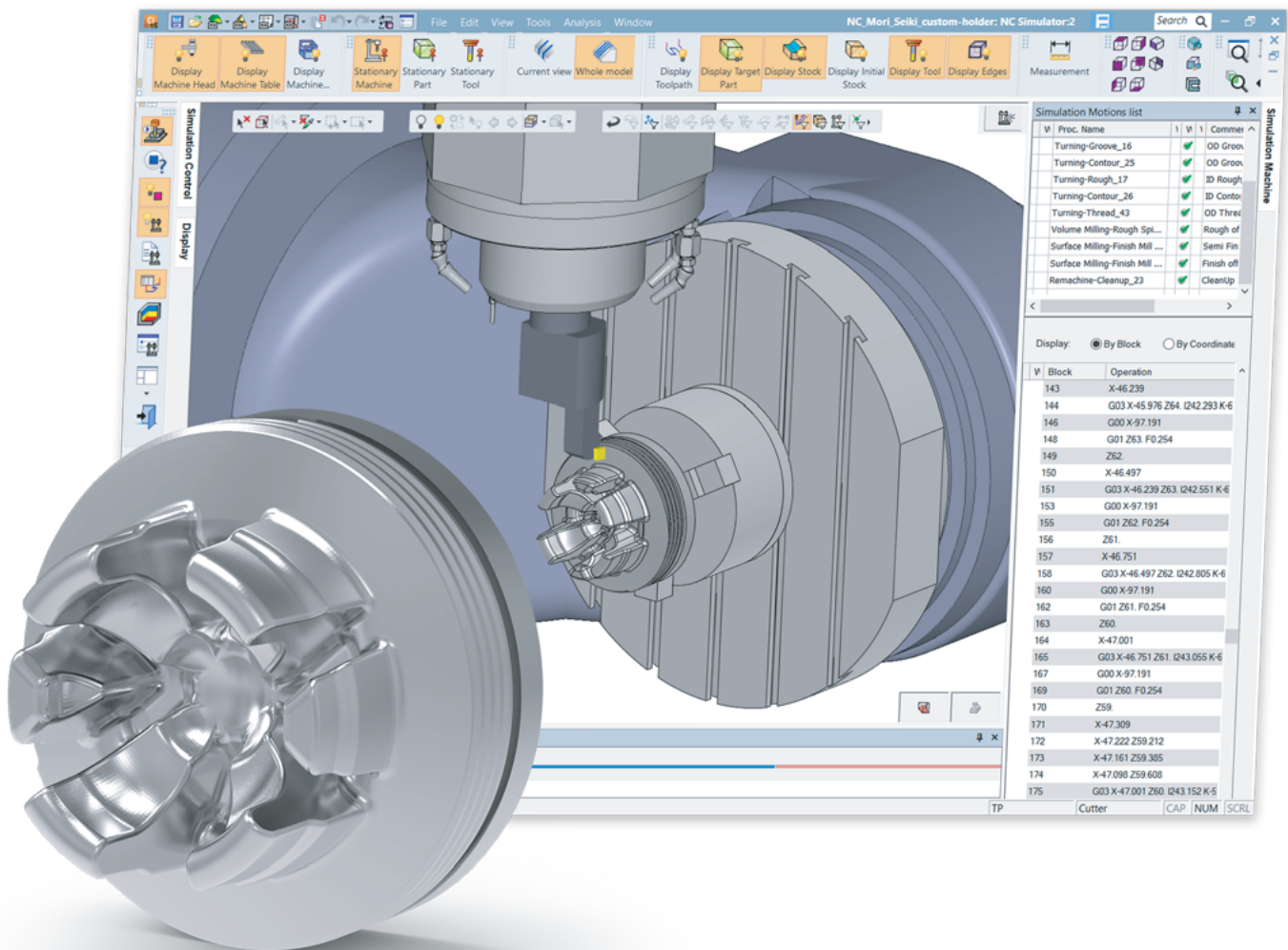

Agilice su proceso de Mill/Turn



La aplicación de **Cimatron Mill/Turn** permite un mecanizado más rápido y mejor calidad superficial para aquellos fabricantes que quieran usar el entorno familiar y seguro de Cimatron para programar sus piezas de Torno y MillTurn.

El Torneado con Cimatron soporta desbastes, desbastes de alto rendimiento (VoluTurn), contorneados, roscados, ranurados y mandrinados. La aplicación está completamente integrada en el entorno CAM de Cimatron permitiendo una programación sencilla, simulación de máquina y postprocesado de todo el proceso NC - Fresado, Torneo y Taladrado.

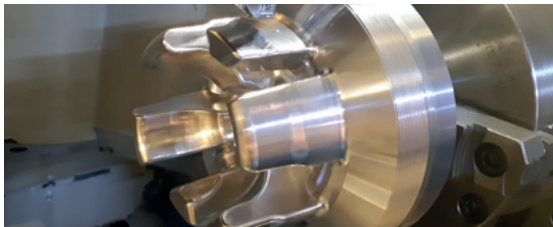

Acorte su tiempo de mecanizado a la mitad y obtenga un mayor acabado superficial

Mecanizado con procesos de Mill/Turn

04:42:00 horas



Mecanizado con solo procesos de fresado

11:02:50 horas

Características clave:

Capacidades de torneado para soportar más maquinaria

- Mejor utilización de sus máquinas de Mill/Turn y Torneo
- Combine procesos de torneado con mecanizado en 5X para exprimir al máximo su maquinaria

Creación sencilla de herramientas de torneado

- Cree herramientas fácilmente usando dimensiones clave
- Use una amplia variedad de formas de htas. predefinidas
- Htas. y portaherramientas definidos por el usuario

Un solo material actualizado para todo el proceso

- Material revolucionado por contorno, cilindro envolvente y más
- El modelo del material se actualiza durante todo el proceso, tanto para procesos de fresado como de torneado

Potentes capacidades de diseño para creación de contornos

- Silueta revolucionada del cuerpo de torneado
- Todas las demás opciones de creación de contorno disponibles en Cimatron

Creación de trayectoria personalizable

- Torneo desde todas las direcciones: diámetro externo, interno, frontal y trasero.
- Control total sobre la tecnología: dirección de corte, orientación de hta., entradas, salidas y más.

Estrategias de torneado

- **Desbarbado:** Cilindrado, patrón, ranurado, etc...
- **VoluTurn:** para desbastes de alta velocidad con inserto redondo
- **Contorneado:** para operaciones de acabado
- **Taladrado, ranurado y roscado**

Mecanice con seguridad gracias a la simulación de máquina de Cimatron para todo el proceso - fresado, torneado y taladrado.

